



Desigo™ PX

## Rozšiřující modul

## PXX-PBUS

Pro připojení PTM I/O modulů do podstanic Desigo  
PXC50...D, PXC100...D nebo PXC200...D

Rozšiřující modul PXX-PBUS umožňuje připojení stávajících PTM I/O modulů do procesních podstanic Desigo.

Rozšiřující modul PXX-PBUS lze použít pro podstanice PXC50...D / PXC100...D / PXC200...D v kombinaci s napájecím modulem TXS1.12F10.

Používá se při náhradě podstanic UNIGYR, VISONIK, PXC64-U a PXC128-U.

- Moduly PTM I/O lze použít i pro nové typy podstanic.
- Lze bez výměny zachovat existující periferní přístroje.
- S minimálními úpravami lze použít stávající rozvaděče.

Viz. Návod pro montáž modulů PTM, M8102.

### Přehled typů

Typ	Objednací číslo	Název
PXX-PBUS	S55842-Z107	Rozšiřující modul

### Kompatibilní přístroje

Procesní podstanice	Katalogový list
PXC50.D, PXC100.D, PXC200.D	CM1N9222
PXC50-E.D, PXC100-E.D, PXC200-E.D	CM1N9222

Do rozšiřujícího modulu PXX-PBUS lze připojit stávající PTM I/O moduly.

Tento přístroj slouží jako P-bus interface pro modulární podstanice PXC50...D, PXC100...D nebo PXC200...D v systému Desigo.

Moduly PTM I/O musí být nyní napájeny modulem TXS1.12F10. U stávajícího zapojení byly moduly napájeny z procesních podstanic UNIGYR/VISONIK, nebo PXC64-U / PXC128-U.

Pro každý segment P-bus (každý pro max. 64 zátěžových jednotek) je nutný jeden modul TXS1.12F10.

Pro napájení vzdálených PTM I/O modulů musí být použit oddělený transformátor..

Pro připojení PTM I/O modulů je na přístroji :

- Jeden 4-pólový konektor se šroubovými svorkami pro P-bus 1 (nahore).
- Jeden 4-pólový konektor se šroubovými svorkami pro P-bus 2 (dole).

**Hardware**

Hardware se skládá z

- Procesní podstanice PXC50...D / 100...D / 200...D
- a rozšiřujícího modulu PXX-PBUS.

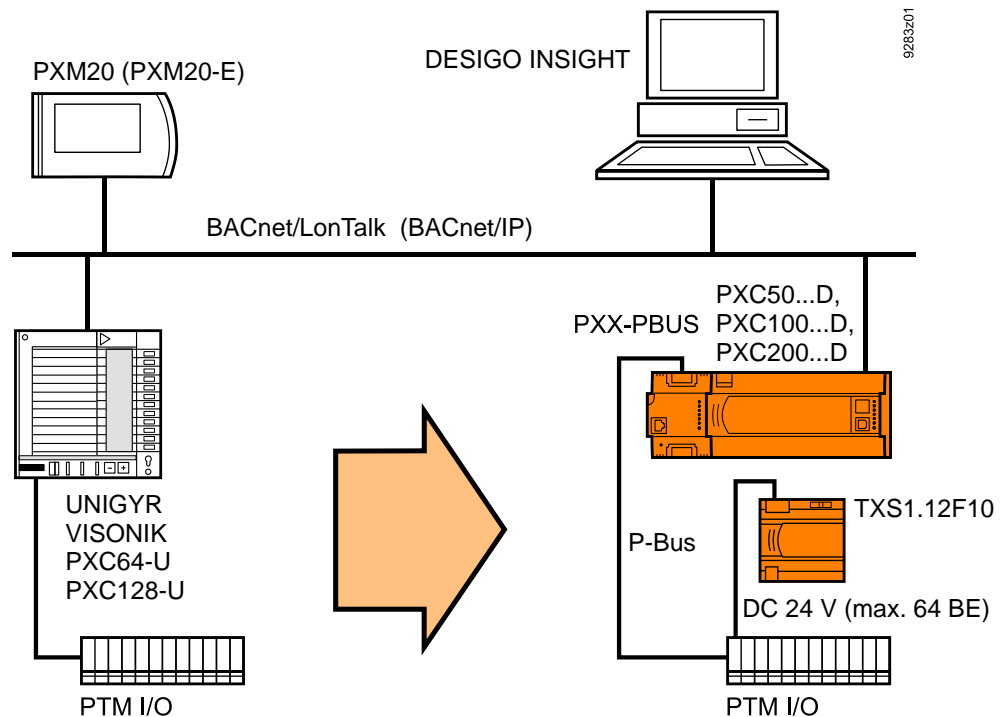

**Topologie**

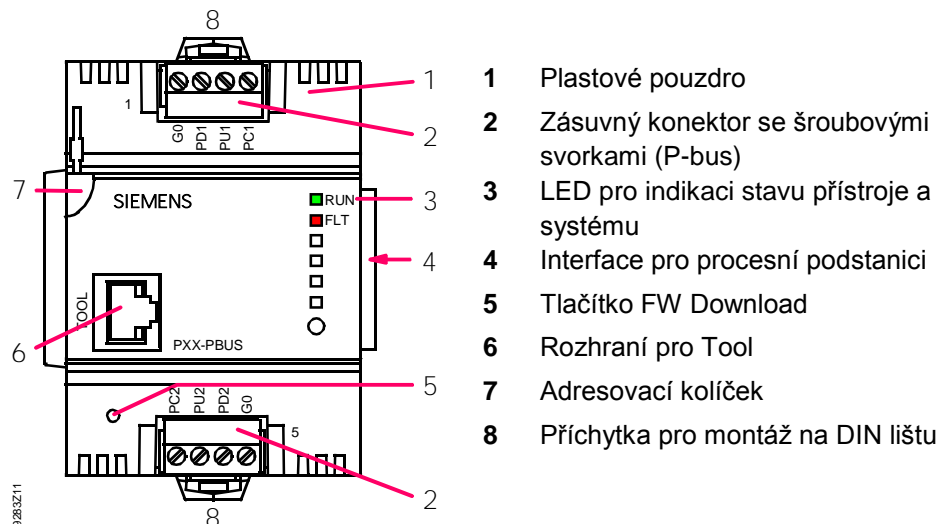

Přehled



Indikační LED, tlačítka, adresovací kolíček

LED	Barva	Stav	Význam / → Opravný zásah
RUN	Zelená	Trvale nesvítí	Bez napájení. → Zkontrolujte napájení.
		Trvale svítí	Napájení ok; funkce firmware ok.
FLT	Červená	Trvale nesvítí	Přístroj ok.
		Trvale svítí	Porucha hardware. → PXX-PBUS modul musí být vyměněn.
		Rychle bliká	Chybějící/poškozený firmware. → Nahrajte znovu firmware.
	FW Download		Stiskněte tlačítko.
	Adresovací kolíček		Přístroj pracuje také bez zasunutého adresovacího kolíčku.

Likvidace



Přístroje jsou klasifikovány jako elektronický odpad podle Evropské Směrnice 2002/96/EC (WEEE) a nesmějí být odkládány do netříděného domovního odpadu.  
Dodržujte místní zákony a vyhlášky.  
Pro likvidaci využijte systém sběru elektronického odpadu.

Montáž

Modul PXX-PBUS se montuje na standardní montážní DIN lištu.

Modul se montuje na levou stranu podstanic PXC50...D / PXC100...D / PXC200...D. Elektrické propojení je zajištěno přes konektor na boku modulu.

Poznámka Místo podstanic PXC64-U / PXC128-U namontujte na dveře rozvaděče montážní rámeček PXA-H1. Do tohoto rámečku lze namontovat ovládací panel PXM10/20, PXM20-E.

Možné varianty

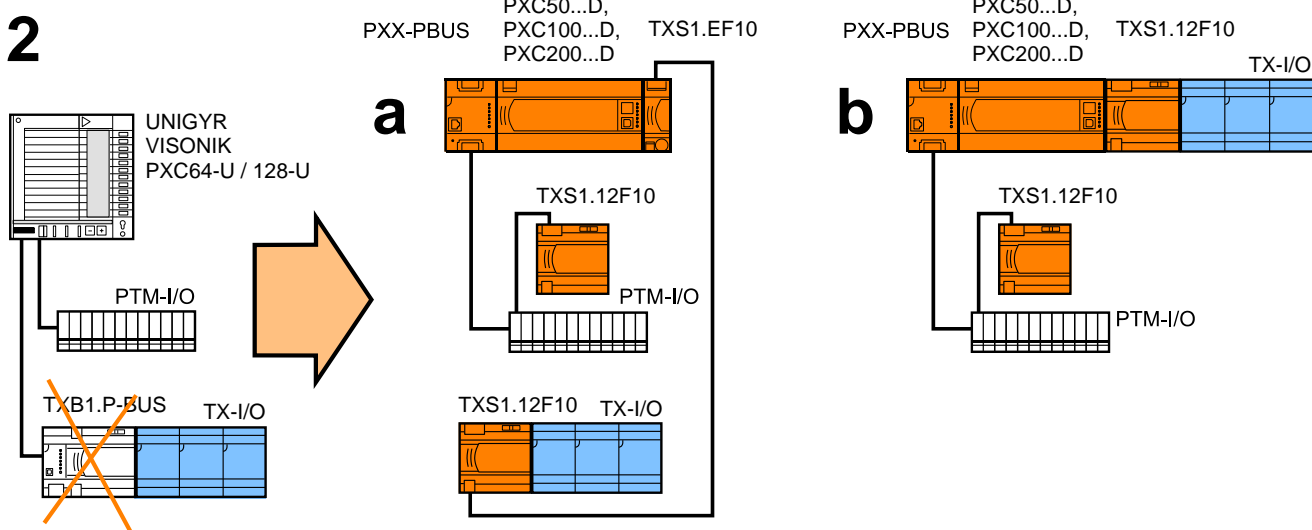
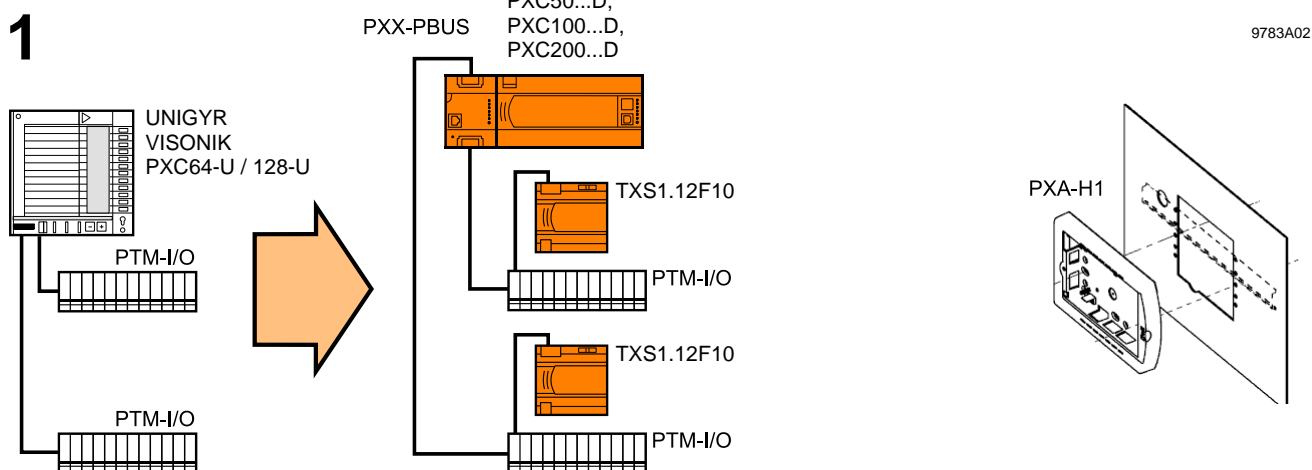

Další komponenty

Pro náhradu podstanic UNIGYR/VISONIK, PXC64-U / PXC128-U za podstanice PXC....D jsou nutné tyto další komponenty:

- Napájecí modul TXS1.12F10 pro napájení sběrnice P-bus (pro každý segment P-bus). Lze napájet max. 64 LU zátěžových bodů (1 LU = 12.5 mA, DC 24 V)
- Pro stávající TX-I/O je také nutný zvláštní napájecí modul TXS1.12F10, protože již nelze použít modul P-bus-BIM TXB1.P-BUS.
- Ke stávající kabeláži pro P-bus je třeba přidat vodič pro G0 (1.5 mm<sup>2</sup>).
- Místo podstanic PXC64...-U namontujte na dveře rozvaděče montážní rámeček PXA-H1. Do tohoto rámečku lze namontovat ovládací panel PXM20.

## Elektrické zapojení

### Projektová dokumentace

Elektrické zapojení konkrétního projektu je uvedeno v realizační a dílenské projektové dokumentaci.

### Základní zapojení

Na obrázku dole je uveden příklad základního zapojení pro napájení a sběrnici.

### Poznámka

Zapojení části AC 230 V zde není detailně popsáno.

### Příklad zapojení pro podstanice PXC50...D / PXC100 ....D / 200....D

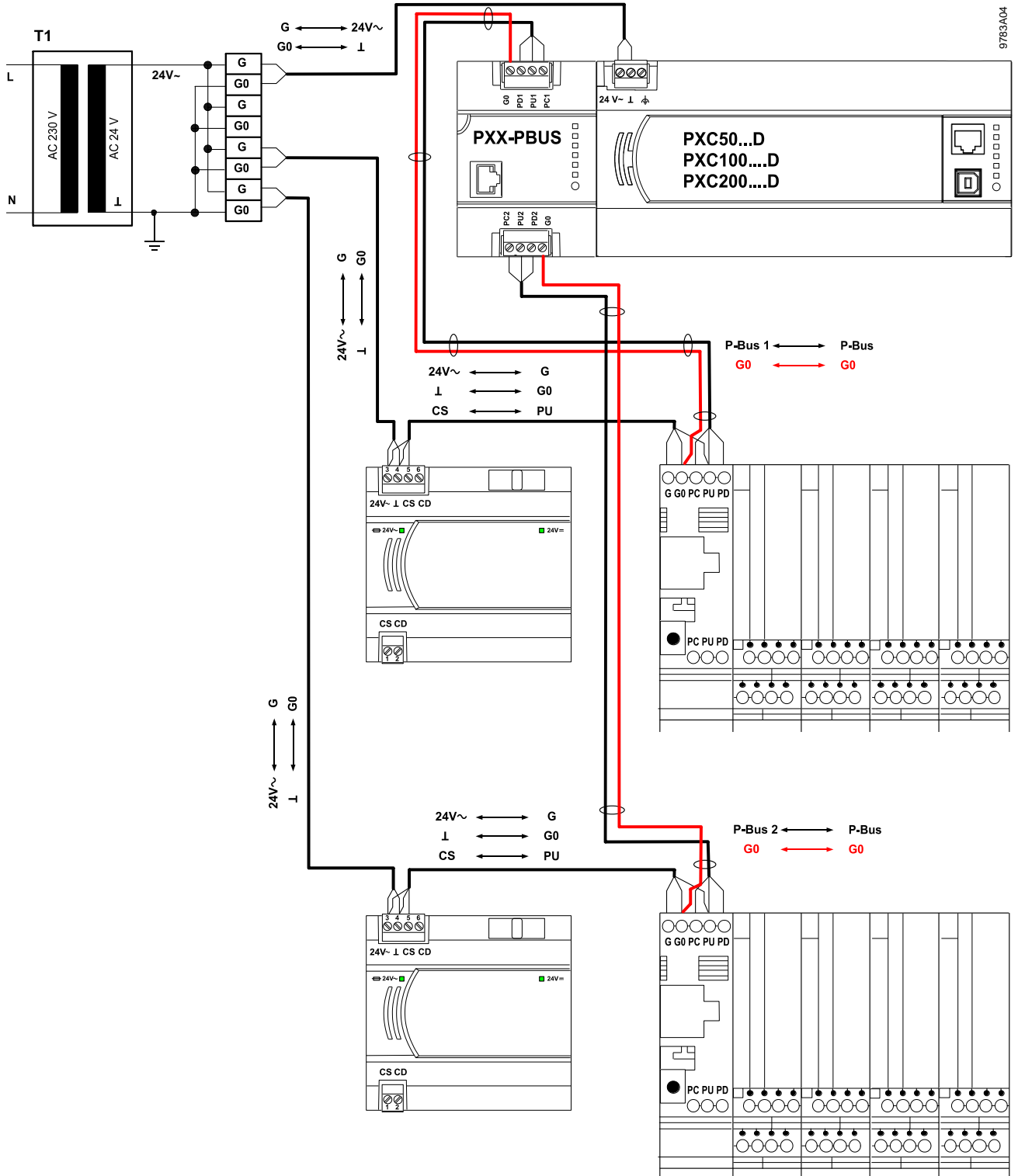

## Technické údaje

Obecné údaje	Napájení	SELV/PELV DC 24 V, 54 mA, 1.4 W z procesní podstanice PXC50...D / PXC100...D / PXC200...D
Rozhraní P-bus	Vzorkovací perioda na I/O modulech Přenosová rychlost Signálová úroveň Průřez vodiče Délka standardní linie (viz. Příručka P-bus, N8022) Délka linie (prodloužený P-bus) (viz. Příručka P-bus, N8022)	0.3 s 62.5 kilobaud DC +23 V a 0 / -5 V Min. 3 x 0.75 mm <sup>2</sup> Max. 50 m z jednoho P-bus konektoru Max. 200 m z jednoho P-bus konektoru
Zásuvné připojovací svorkovnice	Konstrukce Plné nebo splétané měděné vodiče s dutinkami Plné nebo splétané vodiče bez dutinek Šroubovák Max. utahovací moment	Zásuvné šroubové svorky 1 x 0,6 mm $\varnothing$ - 2.5 mm <sup>2</sup> nebo 2 x 0,6 mm $\varnothing$ - 1.0 mm <sup>2</sup> 1 x 0,6 mm $\varnothing$ - 2.5 mm <sup>2</sup> nebo 2 x 0,6 mm $\varnothing$ - 1.5 mm <sup>2</sup> Pro zapuštěné šrouby Šroubovák č. 1 průměr dřívku $\leq$ 4.5 mm 0.6 Nm
Stupeň krytí pouzdra	Stupeň krytí podle EN 60529	IP30 (IP30)
Třída ochrany	Třída ochrany	III
Podmínky okolního prostředí	Provoz Teplota Vlhkost Doprava Teplota Vlhkost	Třída 3K5 podle IEC 721 0 ... 50 °C < 85% r.v. Třída 2K3 podle IEC 721 - 25 ... 65 °C < 95% r.v.
Standarty a směrnice	Produktový standard Automatické elektronická regulace pro domácnost a podobné využití Elektromagnetická kompatibilita Odolnost proti interferenci Vyzářování CE shoda dle směrnice pro EMC UL homologace Federal Communications Commission (US) C-Tick shoda dle Australian EMC Framework Radio Emission Standard	EN 60730-1 EN 61000-6-2 EN 61000-6-3 2004/108/EC UL916 FCC CFR 47 Part 15 Class B AS/NZS 61000-6-3
Ekologie	Prohlášení o ekologii CM1E9283 obsahuje údaje o konstrukci a ekologickém hodnocení výrobku (RoHS, složení materiálů, balení, ochrana prostředí, likvidace)	ISO 14001 (Prostředí) ISO 9001 (Kvalita) SN 36350 (Ekologické výrobky) 2002/95/EC (RoHS)
Rozměry Hmotnost	Viz. "Rozměry" S/Bez obalu	0.129 kg / 0.140 kg

**PXX-PBUS**

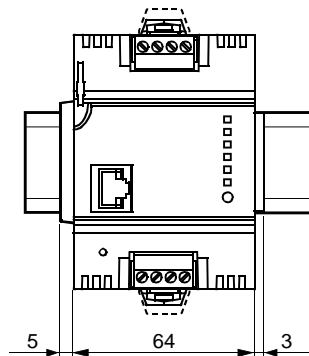
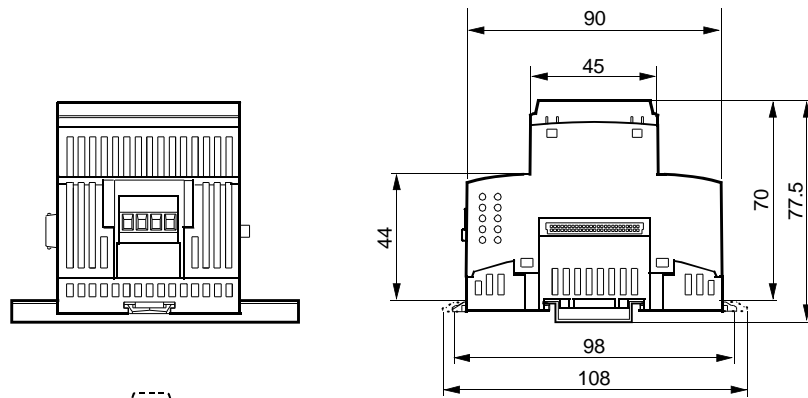

**PXX-PBUS s podstanicí  
PXC50...D / PXC100...D /  
PXC200...D**

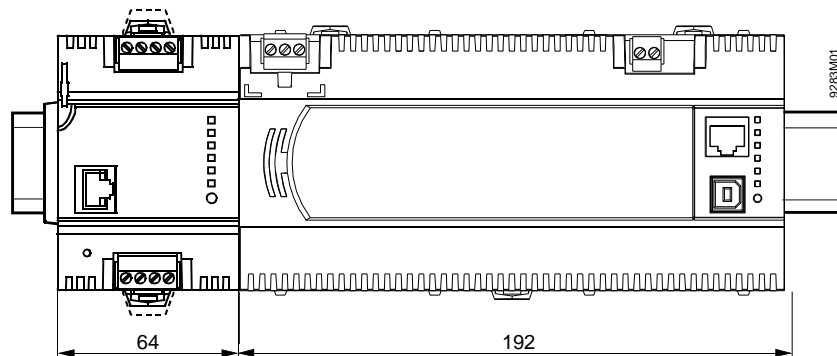

**Napájecí modul  
TXS1.12F10**

